

EasySolar 12 V e 24 V, 1600 VA

Solução completa em energia solar

www.victronenergy.com

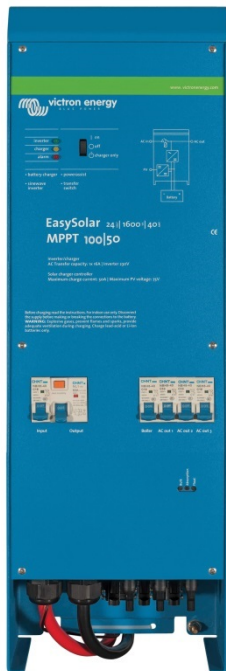

Solução completa em energia solar

A EasySolar combina um controlador de carga solar MPPT, um inversor/carregador e distribuição CA num invólucro.

O produto é fácil de instalar, com um mínimo de cablagem.

O controlador de carga solar: Blue Solar MPPT 100/50

Três cadeias de painéis de PV podem ser ligadas a três conjuntos de conectores PV MC4 (PV-ST01).

O inversor/carregador MultiPlus Compact 12/1600/70 ou 24/1600/40

O controlador de carga MPPT e o inversor/carregador MultiPlus Compact partilham os cabos de bateria CC (incluídos). As baterias podem ser carregadas com energia solar (BlueSolar MPPT) e/ou com energia CA (inversor/carregador) da rede elétrica ou de um gerador.

Distribuição CA

A distribuição CA consiste num RCD (30 mA/16 A) e quatro saídas CA protegidas por dois disjuntores de 10 A e dois de 16 A.

Uma saída 16 A é controlada pela entrada CA, sendo ativada quando a CA estiver disponível.

PowerAssist

A tecnologia exclusiva PowerAssist protege a alimentação elétrica da rede ou do gerador das sobrecargas, ao adicionar a potência extra do inversor quando for necessário.

Software exclusivo para aplicação solar

Estão disponíveis vários programas de *software* (assistentes) para configurar o sistema com várias aplicações interativas com a rede elétrica ou autónomas. Consultar

<http://www.victronenergy.nl/support-and-downloads/software/>

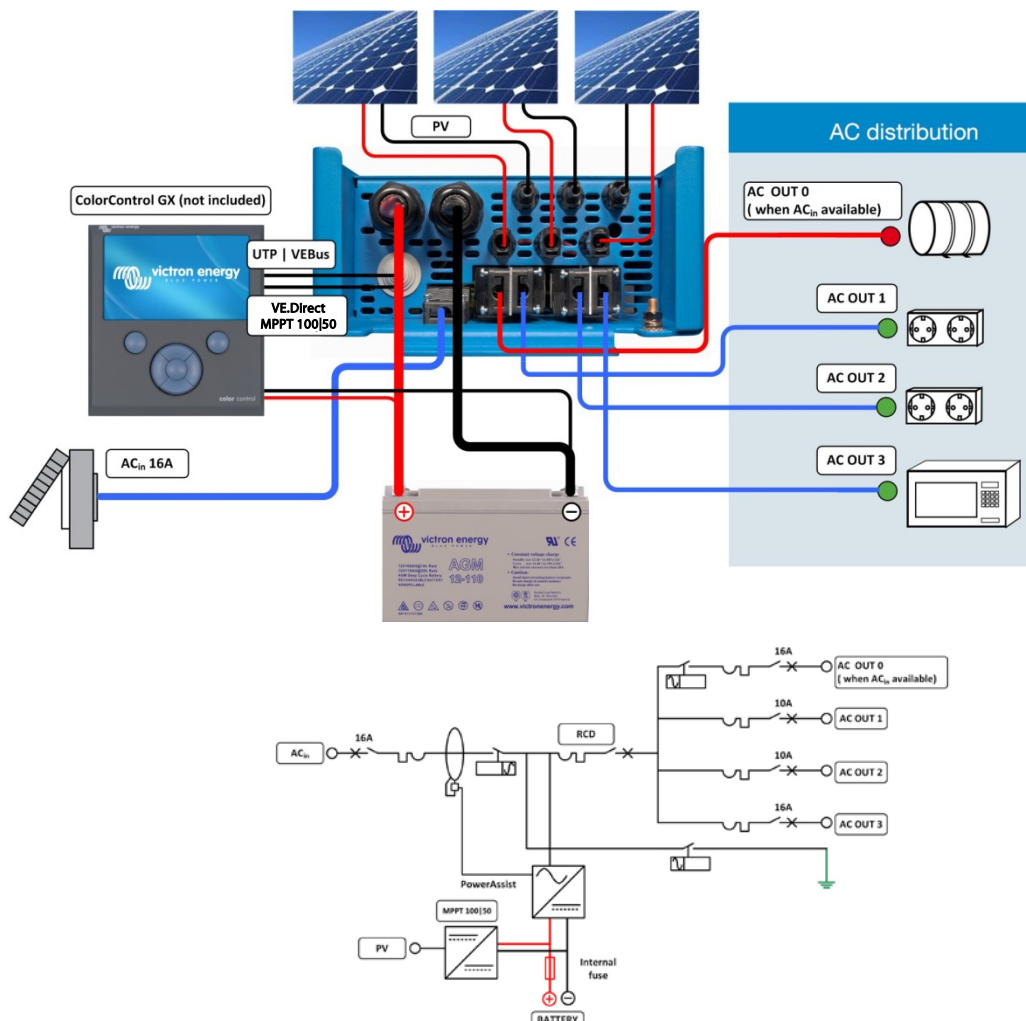

EasySolar	EasySolar 12/1600/70	EasySolar 24/1600/40
Inversor/carregador		
Interruptor de transferência	16 A	
INVERSOR		
Intervalo de tensão de entrada	9,5 V a 17 V	19 V a 33 V
Saída CA industrial 0	16 A	
Saída CA 1, 2, 3	Tensão de saída: 230 VCA ± 2 % Frequência: 50 Hz ± 0,1 % (1)	
Potência de saída contínua a 25 °C (3)	1600 VA / 1300 W	
Potência cont. de saída a 40 °C	1200 W	
Pico de potência	3000 W	
Eficácia máxima	92 %	94 %
Consumo em vazio	8 W	10 W
Consumo em vazio em modo de procura	2 W	3 W
CARREGADOR		
Entrada CA	Intervalo da tensão de entrada: 187 VCA a 265 VCA Frequência de entrada: 45 Hz a 65 Hz Fator de potência: 1	
Tensão de carga em absorção	14,4 V	28,8 V
Tensão de carga em carga lenta	13,8 V	27,6 V
Modo de armazenagem	13,2 V	26,4 V
Corrente de carga para bateria de serviço (4)	70 A	40 A
Corrente de carga - bateria de arranque (A)	4	
Sensor de temperatura da bateria	Sim	
Relé funções (5)	Sim	
Proteção (2)	a - g	
Controladores de Carga Solar		
Modelo	MPPT 100/50	
Corrente de saída máxima	50 A	
Potência PV máxima, 12 V 6 a,b)	700 W	1400 W
Tensão de circuito aberto PV máxima	100 V	100 V
Eficácia máxima	98 %	
Autoconsumo	10 mA	
Tensão de carga de "absorção", configuração	14,4 V	28,8 V
Tensão de carga de flutuação, configuração por	13,8 V	27,6 V
Algoritmo de carga	adaptativo multifase	
Compensação da temperatura	- 16 mV	- 32 mV
Proteção	a - g	
CARACTERÍSTICAS		
Temperatura de funcionamento	-20 °C a +50 °C (refrigerado por ventilador)	
Humidade (sem condensação):	máx. 95 %	
CAIXA		
Material e Cor	alumínio (azul RAL 5012)	
Classe de proteção	IP 21	
Ligações da bateria	Cabos de bateria de 1,5 m	
Ligação PV	Três conjuntos de conectores PV MC4 (PV-ST01).	
Ligação 230 VCA	Conector G-ST18i	
Peso	15 kg	
Dimensões (al x la x pr em mm)	745 mm x 214 mm x 110mm	
NORMAS		
Segurança	EN 60335-1, EN 60335-2-29, EN 62109	
Emissões / Imunidade	EN 55014-1, EN 55014-2, EN 61000-3-3	
Diretiva automóvel	2004/104/EC	
1) Pode ser configurado como 60 Hz e 240 V 2) Proteção a. Curto-circuito de saída b. Sobrecarga c. Tensão da bateria demasiado alta d. Tensão da bateria demasiado baixa e. Temperatura demasiado alta f. 230 VCA na saída do inversor g. Ondulação da tensão de entrada demasiado alta	3) Carga não linear, fator de pico 3:1 4) A 25 °C ambiente 5) Relé programável que pode ser configurado como alarme geral, subtensão CC ou sinal de arranque do gerador 6a) Em caso de ligação de mais energia PV, o controlador vai limitar a energia de entrada a 700 W e 1400 W, respetivamente 6b) A tensão PV deve ultrapassar a Vbat + 5 V para que o controlador arranque. Portanto, a tensão mínima PV é Vbat + 1 V.	